

JPS

TABLES DE SOUDURE

Fièremet
FABRIQUÉ EN
•FRANCE•
En Gironde (33)

www.tablesdesoudure.com



JPS
TABLES DE SOUDURE

Sommaire

LE MOT DU GERANT	-----	4
NOTRE SAVOIR-FAIRE	-----	5
NOS SERVICES	-----	6
CARACTERISTIQUES TECHNIQUES	-----	9
NOS PLATEAUX DE TABLES	-----	11
NOS TABLES DE CHANTIER	-----	14
NOS PIEDS POUR TABLES DE SOUDURE	-----	15
NOS PIEDS MODULAIRES	-----	16
NOS PIEDS DE TABLES ELEVATRICES	-----	17
NOS TRETEAUX	-----	18
NOS PACKS ACCESSOIRES	-----	19
NOS ACCESSOIRES	-----	21
DIVERSES UTILISATIONS	-----	26

Le mot du gérant

Jérôme Peyrouton



Nombreux sont ceux qui comme moi ont appris le métier de chaudronnier, de métallier ou de soudeur en ayant comme plan de travail... le sol, voire dans le meilleur des cas des tréteaux. Effectivement il n'est pas aisé de trouver un support "parfaitement plan" et suffisamment grand pour accueillir votre joli cadre de portail coulissant ou votre beau châssis de verrière. Prise de conscience, en 2017, je décide de créer ma propre table de soudure. En 2018, me vient l'idée de les commercialiser...



Notre savoir-faire

Imaginez une surface de travail d'une planéité parfaite, idéale pour tous vos projets ! C'est ce que nous vous proposons avec nos tables de soudure nées de notre propre besoin, utilisées et optimisées au quotidien dans notre atelier.

Avec elle, obtenez des mises en position géométriquement parfaites à chaque fois. Mais ce n'est pas tout : une fois vos tubes parfaitement placés, vous pouvez les bloquer et les maintenir sans effort grâce à de nombreux accessoires modulaires et pratiques.

Vous l'aurez compris, la praticité et la modularité de nos produits transforment votre table de soudure en un véritable jeu de construction, où tout devient possible, comme les célèbres briques de notre enfance.

En résumé, votre seule limite, c'est votre imagination !

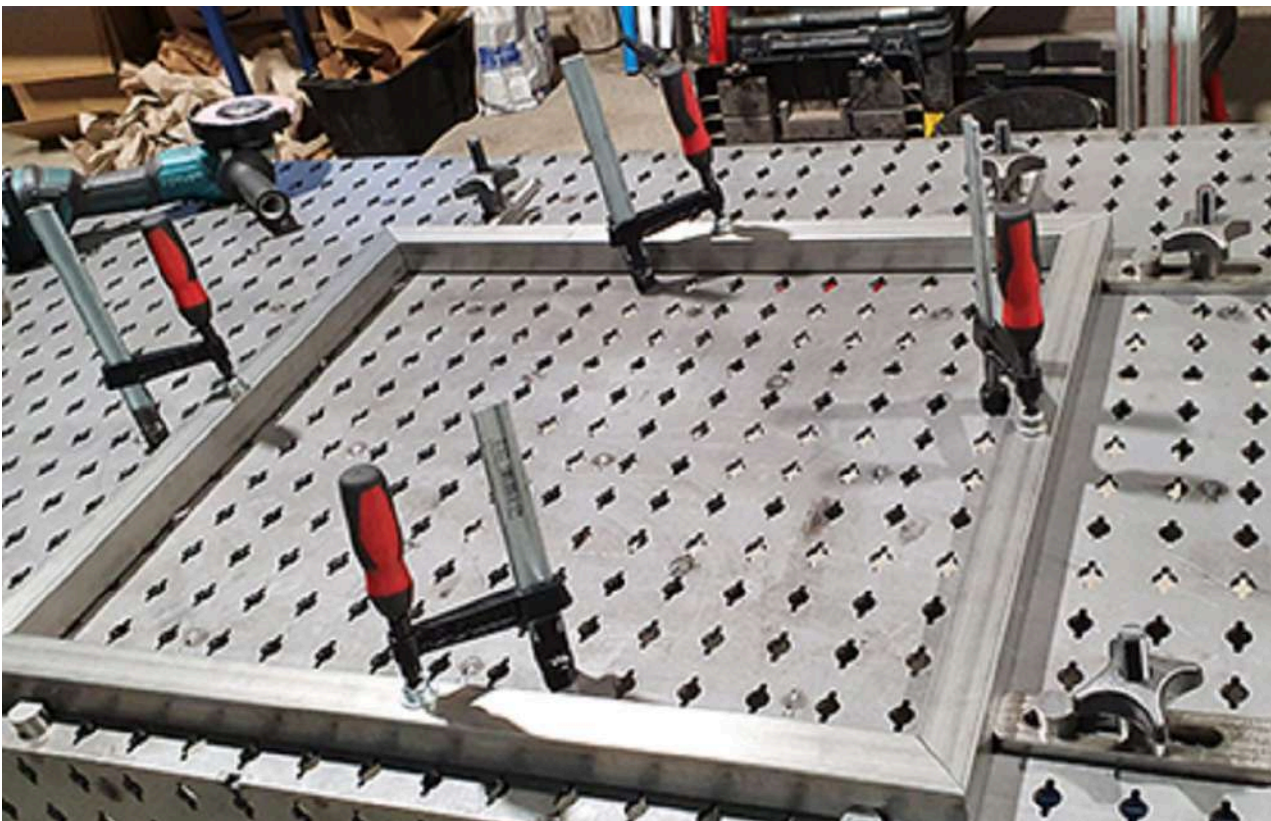

Nos services

Présentation en visioconférence...



Besoin d'une démonstration individuelle de nos tables de soudure et de nos accessoires ?

Profitez d'une visioconférence en live...

Prenez rendez-vous avec notre technico-commercial

AXEL

 +33(0)6 51 91 28 66

 contact.jps@tablesdesoudure.com



DEVIS SOUS 24H

Livraison

France Métropolitaine
Départements et Régions d'Outre-Mer
Suisse
Belgique
Autres destinations sur demande

1 seul interlocuteur dans votre processus d'achat

Nos services

Etude et conception

Possibilité d'étude et de conception d'accessoires spécifiques à vos besoins.

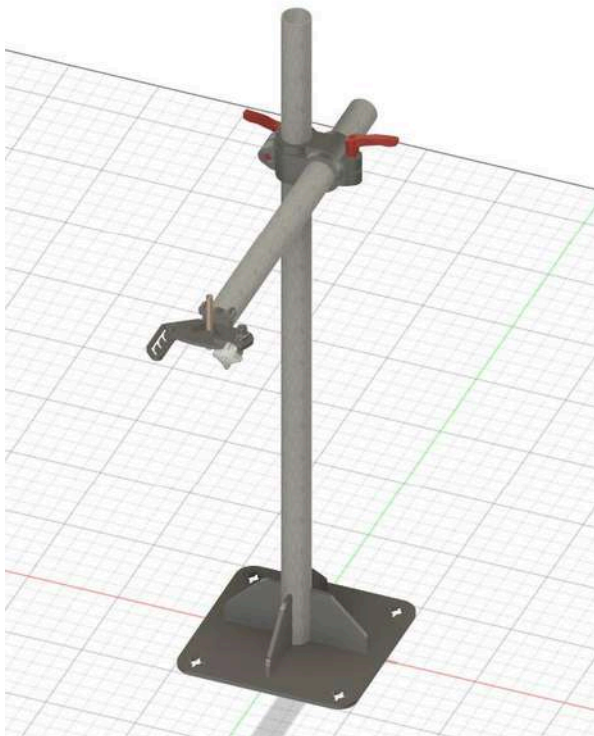
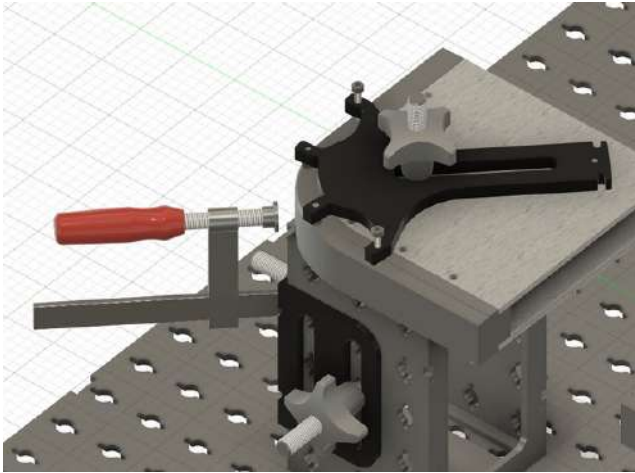

Nos services

Etude et conception

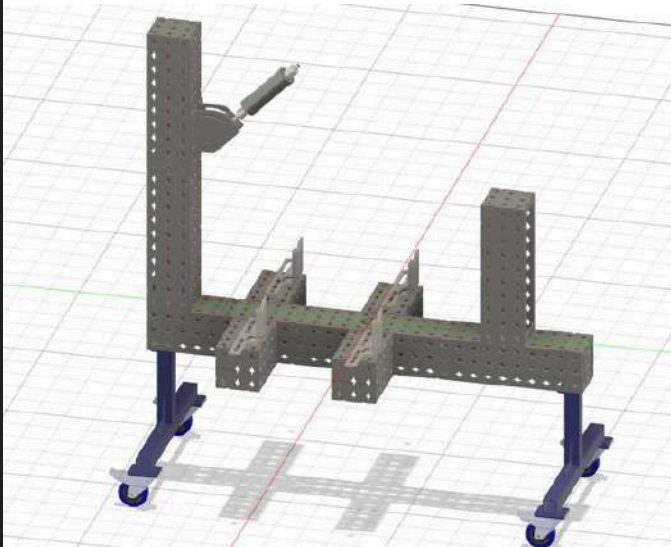

Crédit photo Bobber Elsass Kustom

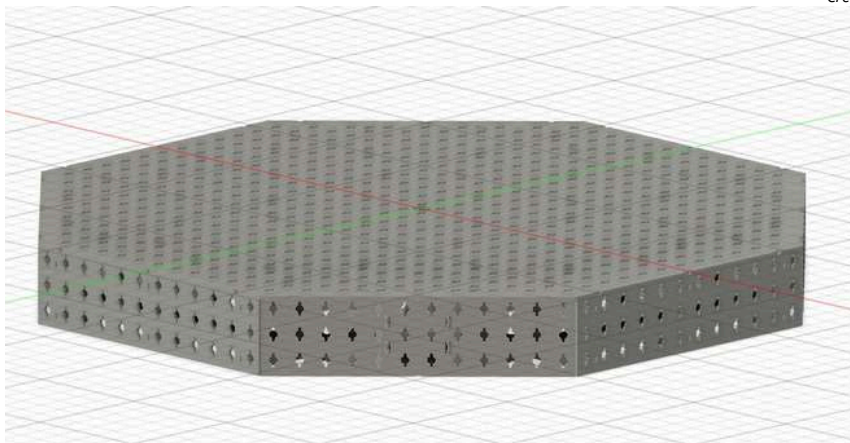

Caractéristiques techniques

Principe d'assemblage

Nos tables sont conçues comme un IPN :

Ce qui garantit la rigidité et la résistance d'un IPN, ce n'est pas son épaisseur mais la hauteur de son âme. Nos tables sont conçues sur ce principe.

Des renforts tous les 250 mm dans les deux axes avec une hauteur de 150 mm assurent une parfaite rigidité de la structure. Ils sont liés entre eux par des emboîtures de type fourchettes et la liaison avec l'enveloppe extérieure est assurée par des assemblages en tenons et mortaises.

Cela garantit une structure de plateau parfaitement plane, rigide et monobloc.

Perçages spécifiques de 16mm sur le plateau et les flancs, prévus pour système de fixation rapide des accessoires protégé auprès de l'INPI.

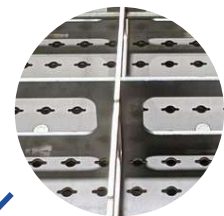
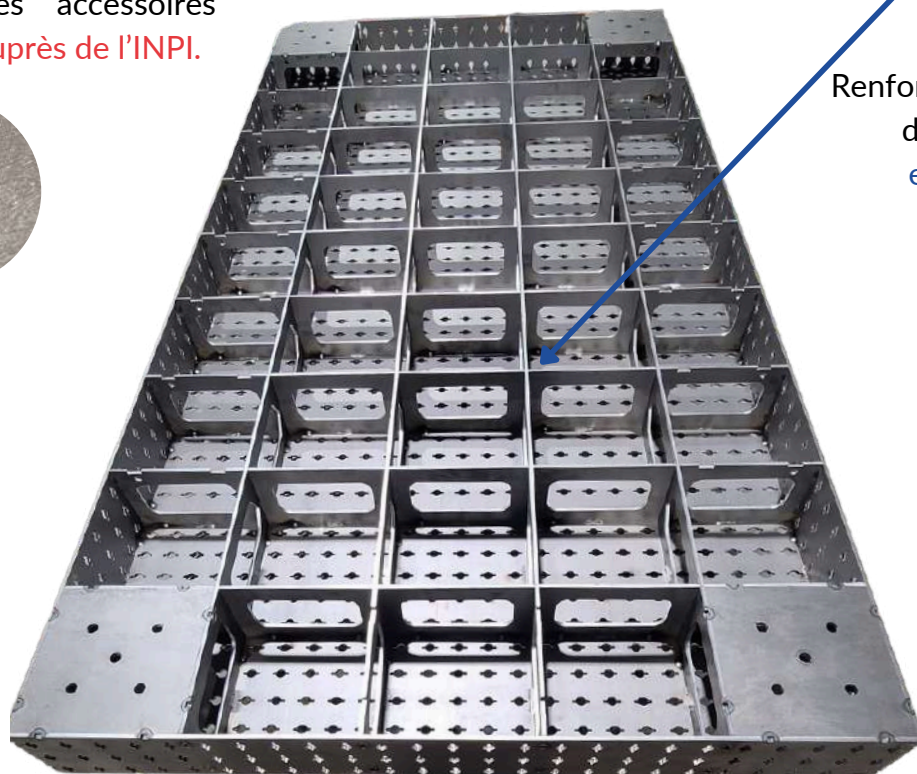

Renforts tous les 250mm dans les 2 axes avec emboîtages de type fourchettes

Assemblages en tenons / mortaises

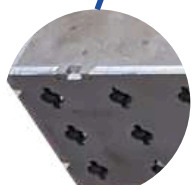

Entraxes de perçage sur le plateau et sur les flancs : 50 mm.

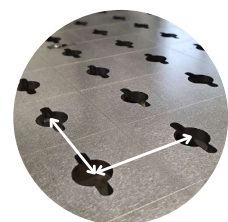

Caractéristiques techniques

Notre système unique FIXATION RAPIDE

Notre système de fixation rapide, à la fois simple, fiable et performant, permettant de bloquer et de maintenir nos accessoires sur nos tables (et les accessoires entre eux...) est protégé auprès de l'INPI. Il permet d'une seule main, et en un quart de tour, de pouvoir fixer tous nos accessoires.



Vue du dessus de la broche
Le marqueur gravé vous indique le sens de la goupille pour faciliter la mise en position.



2ème broche conçue pour les espaces étroits (petite équerre, prisme etc...).

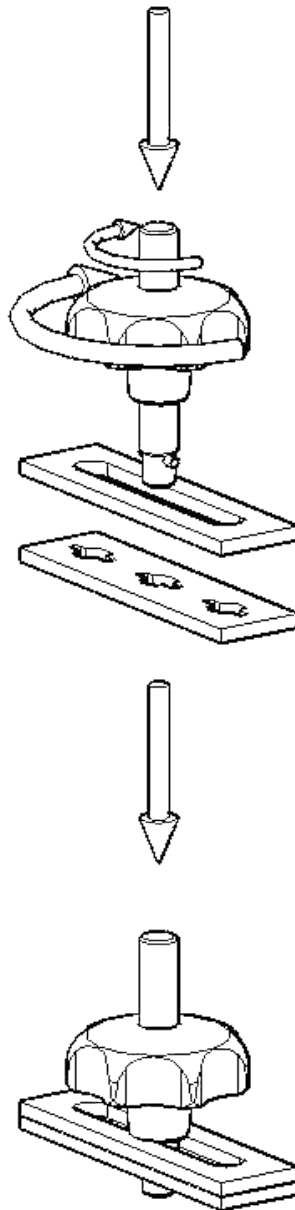

LE PRINCIPE

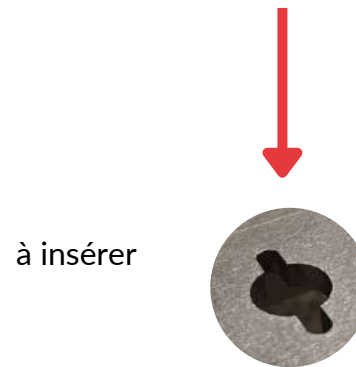

$\frac{1}{4}$ de tour
Vissez
Votre broche est fixée

Vue du dessous de la table après mise en position









Nos plateaux de tables

S355MC

La table de soudage Standard, fabriquée en acier S355MC, offre une très bonne robustesse pour un tarif contenu. Idéale pour des tâches telles que la fabrication de portails, de garde-corps, ainsi que pour des projets de métallerie et de tuyauterie, elle s'adapte parfaitement à une très grande variété de travaux. Adaptée à diverses opérations, elle constitue une solution fiable et polyvalente pour les ateliers. Sa conception et sa résistance en font l'outil idéal, assurant une base solide et robuste pour la réalisation de vos projets.



	Réf.	Dim.	Poids plateau	Diam.	Entraxe	Hauteur flancs
	ART0109	500x1000 avec poignées	90 Kg	16	50mm	100mm
	ART0101	1000x1000	107 Kg	16	50mm	150mm
	ART0093	1500x1000	159 Kg	16	50mm	150mm
	ART0071	2000x1000	194 Kg	16	50mm	150mm
	ART0089	2500X1250	343 Kg	16	50mm	150mm
	ART0388	2950x1450	420 Kg	16	50mm	150mm

Nos plateaux de tables



HARDOX® 500 Tuf

Explorez l'excellence avec notre gamme Heavy et nos tables de soudure en Hardox® 500 Tuf, un acier d'exception offrant des performances inégalées. Conçu pour les environnements exigeants, cet acier se distingue par sa résistance exceptionnelle aux chocs et à l'abrasion, faisant de nos tables Heavy un choix incontournable pour des applications soumises à des conditions mécaniques particulièrement sévères. En investissant dans une table de soudage Heavy en Hardox® 500 Tuf, vous optez pour la durabilité, avec une longévité exceptionnelle en conditions d'utilisation intense.

Choisissez l'excellence pour tous vos défis industriels.



Réf.	Dim.	Poids plateau	Diam.	Entraxe	Hauteur flancs
ART0212	500x1000 avec poignées	90 Kg	16	50mm	100mm
ART0208	1000x1000	107 Kg	16	50mm	150mm
ART0209	1500x1000	159 Kg	16	50mm	150mm
ART0210	2000x1000	194 Kg	16	50mm	150mm
ART0211	2500X1250	343 Kg	16	50mm	150mm
ART0417	2950x1450	420 Kg	16	50mm	150mm







Nos plateaux de tables



Notre gamme Inox en Acier Inoxydable (Inox 304L), allie résistance à la corrosion et protection de vos pièces contre la pollution via des contacts avec l'acier. En effet, cette gamme est particulièrement recommandée pour vos productions où la pollution avec des aciers est proscrite.



Elles répondent, entre autres, aux exigences de l'industrie alimentaire, pharmaceutique et médicale. Nos tables de soudage Inox s'avèrent être également idéales pour des travaux en environnement humide.









	Réf.	Dim.	Poids plateau	Diam.	Entraxe	Hauteur flancs
	ART0328	500x1000 avec poignées	90 Kg	16	50mm	100mm
	ART0330	1000x1000	107 Kg	16	50mm	150mm
	ART0331	1500x1000	159 Kg	16	50mm	150mm
	ART0332	2000x1000	194 Kg	16	50mm	150mm
	ART0333	2500X1250	343 Kg	16	50mm	150mm
	ART0426	2950x1450	420 Kg	16	50mm	150mm

Nos tables de chantier



Mobile et pliante pour les chantier

	Réf.	Dim.	Poids plateau	Diam.	Entraxe	Hauteur flancs
	ART0133	500x1000 gamme Standard	90 Kg	16	50mm	100mm
	ART0213	500x1000 gamme Heavy	90 Kg	16	50mm	100mm
	ART0329	500x1000 gamme Inox	90 Kg	16	50mm	100mm

Nos pieds pour tables de soudure

	Produits	Réf.	Structure tube	Hauteur de travail	Charge maxi par pied	Charge maxi par roue
	4 pieds sur patins*	ART0407	80x80	900mm	600 Kg	-
	6 pieds sur patins**	ART0427	80x80	900mm	600 Kg	-
	1000X1000	ART0086	60x60	900mm	-	350 Kg
	1500x1000	ART0103	60x60	900mm	-	350 Kg
	2000x1000	ART0099	60x60	900mm	-	350 Kg
	2500x1250	ART0102	60x60	900mm	-	350 Kg
	2950x1450	ART0398	60x60	900mm	-	350 Kg

Option patins d'appui

	Produit	Réf.
	Platines de roues et goussets de renfort pour 4 pieds	ART0297
	Platines de roues et goussets de renfort pour 6 pieds	ART0403





*Tout format de table, sauf 2950x1450

**Uniquement pour format 2950x1450

Nos pieds modulaires

NOUVEAU



	Pieds	Réf.	Structure tube	Hauteur de travail	Formats plateaux compatibles	Prisme
	4 pieds avec roues	ART0347	-	-	1000x1000 1500x1000 2000x1000 2500x1250	500x150x150
	6 pieds avec roues	ART0428	-	-	2950x1450	500x150x150
	4 pieds patin	ART0297	80x80	900mm	1000x1000 1500x1000 2000x1000 2500x1250	-
	6 pieds patin	ART0403	80x80	900mm	2950x1450	-

Nos pieds de tables élévatrices

NOUVEAU



Systeme elevateur seul, sans table de soudure

Réf.	Dim.	Poids	Tension	Capacité de levage	Hauteur de travail
ART0396	2000X1000	470 Kg	230 v	1000 Kg	480 - 1500mm
ART0298	2500X1250	645 Kg	230 v	1000 Kg	530 - 1430mm

Nos tréteaux

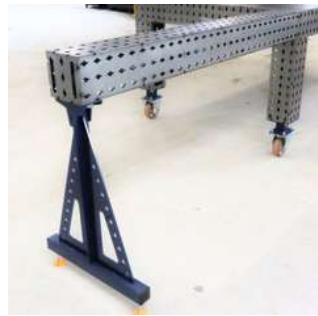

Pieds

NOUVEAU



Réf.	Hauteur de travail	Structure tubulaire	Couleur
ART0361	900mm	50x50	RAL 5003

Prismes

NOUVEAU

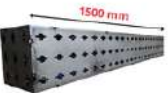

Réf.	Longueur	Dim. base	Poids	Diam.	Entraxe
ART0349	1500	50x50		16	50mm

NOUVEAU

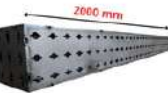

ART0350	2000	50x50		16	50mm
---------	------	-------	--	----	------

NOUVEAU

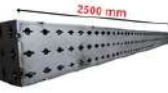

ART0351	2500	50x50	35 Kg	16	50mm
---------	------	-------	-------	----	------

(Existents en inox 304L, Hardox® 500 Tuf et acier S355MC)

Packs tréteaux

NOUVEAU



ART0377

NOUVEAU

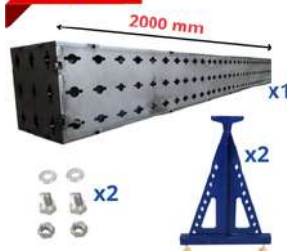

ART0378

NOUVEAU



ART0379

Nos packs accessoires

Pack démarrage



Réf.	Inclus dans le pack
ART0159	6 Broches de fixation rapide 10 Presses fixation rapide à visser 10 Butées pion inox D16 6 Butées plates inox Ep. 12mm

Pack métalliers



Réf.	Inclus dans le pack
ART0163	8 Broches de fixation rapide 8 Presses fixation rapide à visser 14 Butées pion inox D16 6 Butées plates inox Ep. 12mm 2 Presses fixation rapide à cliquet 2 Equerres 500x250x150

Pack métalliers plus



Réf.	Inclus dans le pack
ART0164	10 Broches de fixation rapide 8 Presses fixation rapide à visser 16 Butées pion inox D16 6 Butées plates inox Ep. 12mm 2 Presses fixation rapide à cliquet 2 Equerres 500x250x150 2 Trapèzes 500x250 - 100x150

Nos packs accessoires

Pack tuyauteur



Réf.





Inclus dans le pack

ART0346

- 8 Broches de fixation rapide
- 8 Presses fixation rapide à visser
- 8 Butées pion inox D16
- 4 Supports en V^e 4"
- 4 Supports en V^e 4" réglable en hauteur
- 4 Pions support en V^e 1" 1/4

Nos accessoires

Equerres - trapèzes

	Produit	Réf.	Dim.	Diam.	Entraxe
	Equerre	ART0232	50x175x100	16	50mm
	Equerre	ART0233	100x175x100	16	50mm
	Equerre	ART0040	500x250x50	16	50mm
	Equerre	ART0036	500x250x150	16	50mm
	Equerre	ART0041	500x250x300	16	50mm
	Equerre	ART0231	750x250x150	16	50mm
 NOUVEAU	Equerre inox	ART0342	500x250x150	16	50mm
 NOUVEAU	Equerre multi-angles inox	ART0043	500x250x150	16	50mm
	Trapèze	ART0037	500x250-100x150	16	50mm

(Existent en inox 304L, Hardox® 500 Tuf et acier S355MC)

Nos accessoires

Prismes

NOUVEAU



Réf.	Dim.	Diam.	Entraxe
ART0308	250x100x100	16	50mm



ART0048	250x150x150	16	50mm
---------	-------------	----	------



ART0047	500x150x150	16	50mm
---------	-------------	----	------

NOUVEAU



ART0302	1000x150x150	16	50mm
---------	--------------	----	------

(Existent en inox 304L, Hardox® 500 Tuf et acier S355MC)

Broches













Produit	Réf.	Diam.
Broche étroite - écrou moleté inox	ART0054	16



Broche fixation rapide et écrou acier	ART0039	16
---------------------------------------	---------	----

Nos accessoires









Presses - serrage

	Produit	Réf.	Col de cygne	Hauteur serrage
	Presse à fixation rapide à visser*	ART0042	80mm	max 190mm
	Presse fixation rapide à visser à col de cygne réglable	ART0327	30 à 150mm	max 200mm
	Presse à serrage horizontal à visser*	ART0322	70 à 260mm	max 160mm
	Presse à fixation rapide à cliquet*	ART0044	80mm	min 12mm max 180mm
	Sauterelle à serrage horizontal	ART0234		
	Sauterelle à serrage vertical	ART0235		
	Etau Dolex 86 + support	ART0223		

*Produits comportant des modifications opérées par la société JPS, excluant toute garantie et responsabilité de Bessey Tool GmbH & Co. KG, et de la société VPdolex importateur français exclusif des produits Bessey.

Nos accessoires

Butées - supports - pions

	Produit	Réf.
	Butée plate inox	ART0038
	Butée plate acier	ART0009
	Butée pliée	ART0010
	Butée angulaire inox	ART0045
	Butée excentrique inox	ART0256
	Butée angulaire numérique	ART0382
	Support en V 4" inox	ART0353
	Support en V 4" acier	ART0013
	Support en V 4" inox réglable en hauteur	ART0314
	Pion inox D16	ART0022

Nos accessoires

NOUVEAU



Produit

Réf.

Pion inox D16
zéro jeu

ART0383



Pion support en
Vé 1" 1/4

ART0052



Joint torique

ART0385

Rangements



Support mural
démarrage

ART0063

Accessoires
compatibles

10 presses
10 broches
20 pions
8 butées plates



Support mural plus

ART0062

10 presses
10 broches
20 pions
8 butées plates
Primes, équerres, trapèzes à l'arrière
(Largeur cumulée 600mm)



Chariot support
accessoires sur
roulettes

ART0061

18 presses
22 broches
27 pions
10 butées plates
Primes, équerres, trapèzes à l'arrière
(Largeur cumulée 600mm)

Nos tables en action

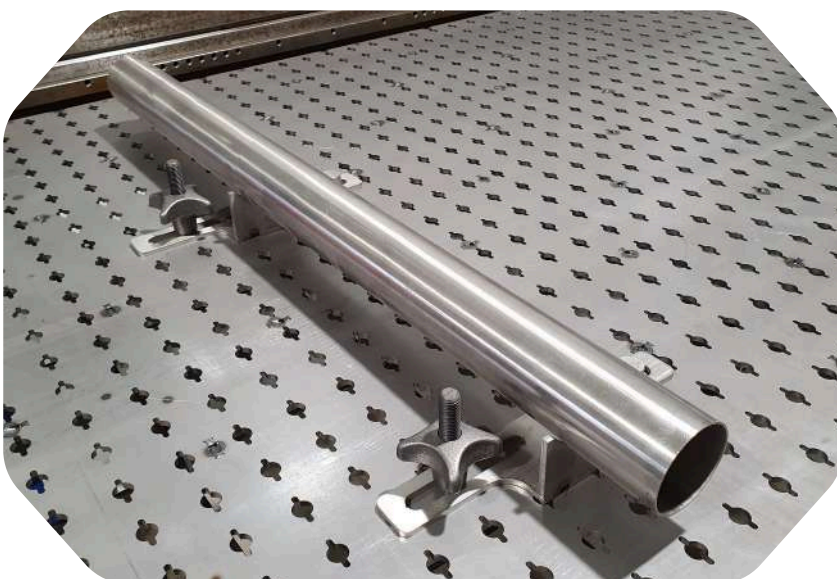



Plus d'informations sur nos articles en scannant ce QR Code





05 56 71 60 29

contact.jps@tablesdesoudure.com

JPS
TABLES DE SOUDURE

www.tablesdesoudure.com

Toutes nos tables et accessoires sont fabriqués en France.



www.tablesdesoudure.com

SARL JPS - SIRET / 791 721 251 00027

RCS / B 791 721 251 BORDEAUX

Capital de 25000 €